

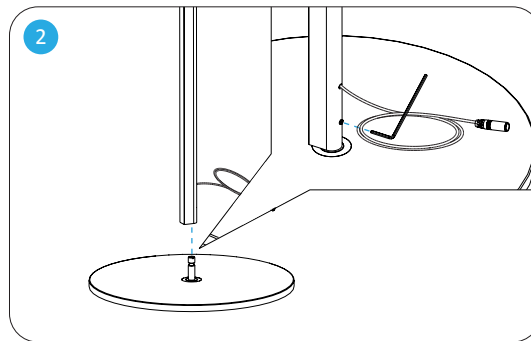

Assembly Instructions / Instructions de Montage / istruzioni di montaggio / Instrucciones de montaje / Monteringsvejledning

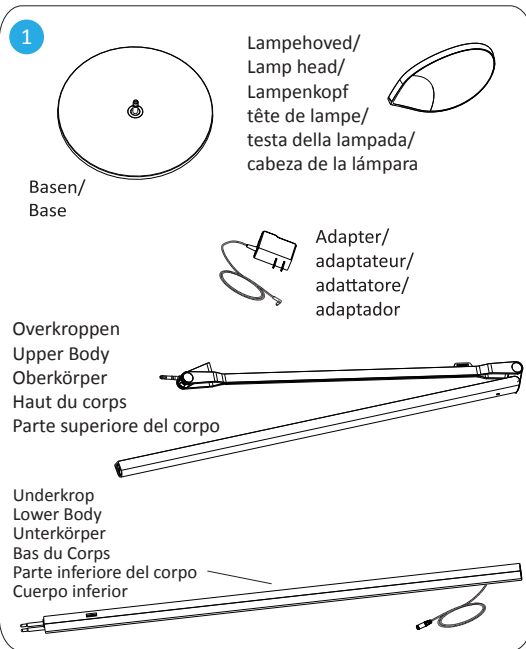

- Push down the lamp body to the base and click into place. With the provided hex wrench, secure the lower body to the base.
- Empuje hacia abajo el cuerpo de la lámpara hacia la base y haga clic en su lugar. Con la llave hexagonal provista, asegure el cuerpo inferior a la base.
- Poussez le corps de la lampe vers le bas et cliquez en place. Avec la clé hexagonale fournie, fixez le bas du corps à la base.
- Spingere verso il basso il corpo della lampada alla base e fare clic in posizione. Con la chiave esagonale fornita, fissare il corpo inferiore alla base.
- Drücken Sie den Lampenkörper auf den Sockel und rasten Sie ein. Befestigen Sie den Unterkörper mit dem mitgelieferten Inbusschlüssel an der Basis.
- Skub lampekroppen ned til basen, og klik på plads. Med den medfølgende sekskantnøgle, fastgør du underkroppen til basen.

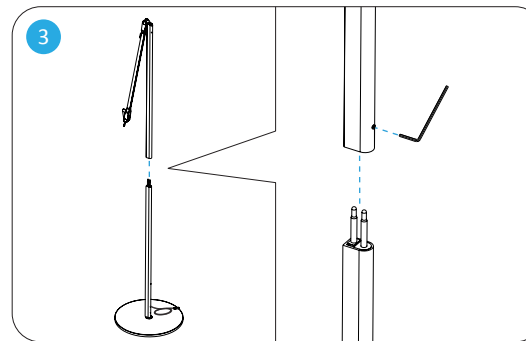

- Connect the upper body to the lower body and push into place. Use the provided hex wrench, secure the upper body to lower body.
- Connectez le haut du corps au bas du corps et poussez en place. Utilisez la clé hexagonale fournie pour fixer le haut du corps au bas du corps.
- Conecte la parte superior del cuerpo a la parte inferior y empújela hasta colocarla en su lugar. Utilice la llave hexagonal proporcionada para asegurar la parte superior del cuerpo a la parte inferior.
- Collegare la parte superiore del corpo alla parte inferiore del corpo e spingerla in posizione. Utilizzare la chiave esagonale fornita per fissare la parte superiore del corpo alla parte inferiore del corpo.
- Verbinden Sie den Oberkörper mit dem Unterkörper und schieben Sie ihn fest. Befestigen Sie den Oberkörper mit dem mitgelieferten Inbusschlüssel am Unterkörper.
- Forbind overkroppen med underkroppen og skub på plads. Brug den medfølgende unbrakonøgle, fastgør overkroppen til underkroppen.

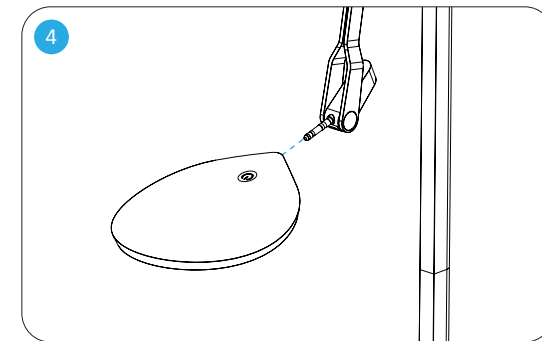

- Push LED head into the lamp body.
- Empuje la cabeza del LED en el cuerpo de la lámpara.
- Poussez la tête LED dans le corps de la lampe.
- Spingere la testa del LED nel corpo della lampada.
- Schieben Sie den LED-Kopf in den Lampenkörper.
- Skub LED-hoved ind i lampekroppen.

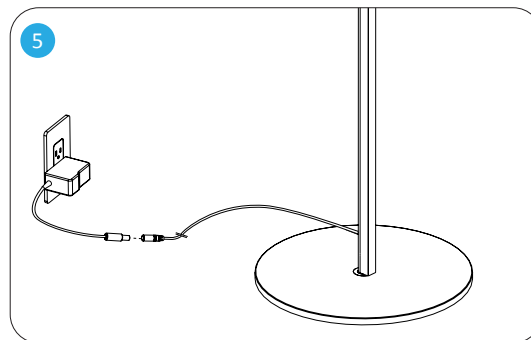

- Plug transformer into the cord on the lower body
- Conecte el transformador al cable en la parte inferior del cuerpo.
- Branchez le transformateur dans le cordon sur le bas du corps
- Inserire il trasformatore nel cavo sul corpo inferiore
- Stecken Sie den Transformator in das Kabel am Unterkörper
- Sæt transformeren i ledningen på underkroppen

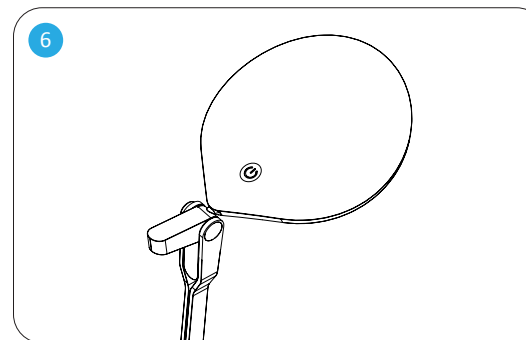

- Touch the button to turn on & off, hold it to dim/brighten the light.
- Toca el botón para encender y apagar, manténgalo para atenuar/alegrar la luz.
- Toucher le bouton pour allumer et éteindre, maintenez-le pour atténuer /égayer la lumière.
- Tocca il pulsante per accendere e spegnere, tenerlo premuto per attenuare / illumina la luce.
- Berühre das Taste zum Ein- und Ausschalten, halten Sie sie gedrückt, um /zu dimmen/das Licht aufhellen.
- Tryk på knappen for at tænde og slukke, hold den nede for at dæmpe/lysere lyset.

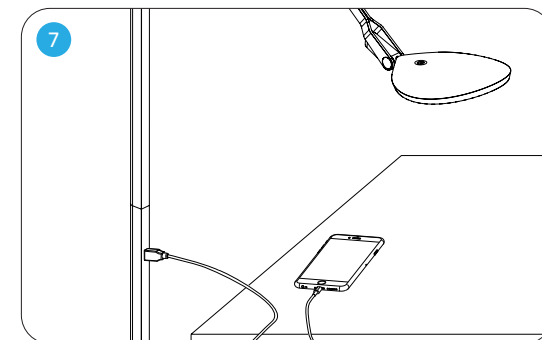

- Charge your USB device with the built-in USB port.
- Cargue su dispositivo USB con el puerto USB incorporado.
- Chargez votre périphérique USB avec le port USB intégré.
- Carica il tuo dispositivo USB con la porta USB integrata.
- Laden Sie Ihr USB-Gerät über den integrierten USB-Anschluss auf.
- Oplad din USB-enhed med den indbyggede USB-port.



UK



ES



FR



IT



DE



DK



WARNING To reduce the risk of fire, electric shock or injury:

- Do not use outdoors or near water.
- Do not handle plug or appliance with wet hands.
- Do not stare directly at LEDs.

Overheating may result in reduced LED lifespan.

- To avoid overheating:
 - Keep out of direct sunlight.
 - Recommended ambient temperature: under 25°C / 77°F.
 - Remove plastic bag before use.

Environmental Concerns and Disposal

Electric and electronic appliances contain materials, components and substances that can be damaging to people's health and to the environment if the waste is not disposed of correctly. Electric and electronic appliances are marked with a crossed-out wheelee bin symbol, as illustrated above. This indicates that electric and electronic appliances are banned from being disposed of as general household waste, and have to be collected separately.

- The contents of this manual are subject to change without notice.
- The manufacturer and its suppliers accept no liability whatsoever for any damage, expense, loss of profits or any other damage incurred as a result of using this product.

ATENCIÓN

Para reducir el riesgo de incendio, descargas eléctricas o lesiones:

- No use en el exterior o cerca de agua.
- No toque la lámpara o las partes eléctricas con las manos mojadas.
- No mire directamente los LEDs.

El recalentamiento puede reducir la vida útil de los LEDs.

- Para evitar el recalentamiento:
 - Mantenga alejado de la luz directa del sol.
 - Temperatura ambiente recomendada: inferior a 25°C / 77°F.
 - Elimine la bolsa de plástico del cabezal de la lámpara antes de su uso.

Consideraciones medioambientales y eliminación

Los aparatos eléctricos y electrónicos contienen materiales, componentes y sustancias que pueden ser dañinos para la salud humana y el medio ambiente si los residuos no se eliminan de forma correcta. Estos aparatos están marcados con un símbolo de un contenedor de basura tachado como el que figura a continuación. Dicho símbolo indica que está prohibido eliminar aparatos eléctricos y electrónicos como residuos domésticos generales, y que tienen que recogerse por separado.

- El contenido de este manual podrá modificarse sin previo aviso.
- El fabricante y los proveedores no se hacen responsables de cualesquiera lesiones, gastos, lucros cesantes u otras situaciones provocadas por el uso de este producto.

ATTENTION

Afin de réduire les risques de feu, de choc électrique ou des blessures:

- Ne pas utiliser en extérieur ou à proximité de l'eau.
- Ne pas manipuler les prises ou la lampe avec des mains humides.
- Ne pas regarder directement vers les LEDs.

Une surchauffe peut entraîner une réduction de la durée de vie des LEDs.

- Afin d'éviter la surchauffe:
 - Ne pas exposer directement à la lumière du soleil.
 - Température ambiante recommandée: inférieure à 25°C / 77°F.
 - Retirer l'emballage plastique avant usage.

Considération écologique et traitement des déchets

Les appareils électriques et électroniques contiennent des matériaux, composants et substances nocives voir toxiques qui peuvent endommager votre santé et l'environnement si celles-ci ne sont pas correctement traitées. Les appareils électriques et électroniques sont marqués par le symbole d'une poubelle à roulettes barrée, comme illustré ci-dessous. Cela indique que les appareils électriques et électroniques ne doivent pas être jetés avec les déchets du ménage et qu'ils doivent être ramassés séparément.

- Le contenu du présent manuel est sujet à modifications sans avertissement préalable.
- Le fabricant et ses fournisseurs déclinent toutes responsabilités quant ou profits résultant de l'utilisation de ce produit.

ATTENZIONE

Osservare le seguenti avvertenze per evitare possibili incendi, scosse elettriche o altri pericoli:

- Utilizzare l'apparecchio solo all'interno e sempre lontano dall'acqua.
- Proteggere il connettore elettrico e l'apparecchio dall'umidità.
- Non guardare mai la luce direttamente. Il surriscaldamento può ridurre la durata dei LED luminosi.

Per evitare il surriscaldamento osservare quanto segue:

- Evitare di esporre l'apparecchio ai raggi solari diretti.
- Temperatura ambiente consigliata: temperatura dell'ambiente interno, ossia inferiore a 25°C / 77°F.
- Prima dell'utilizzo è importante rimuovere tutte le pellicole in plastica che ricoprono i componenti.

Questione ambientale e smaltimento
Gli apparecchi elettrici ed elettronici contengono materiali, componenti e sostanze che, se non smaltiti correttamente, possono arrecare danni alla salute dell'uomo e dell'ambiente.

Come illustrato qui sotto, il simbolo di un portarifiuti sbarrato contraddistingue gli apparecchi elettrici ed elettronici che non possono essere smaltiti come rifiuti domestici generici, ma devono essere raccolti separatamente.

- Il contenuto di questo Manuale può essere modificato senza obbligo di preavviso.
- Il produttore e i distributori declinano ogni responsabilità per eventuali danni, spese o perdite di profitti che dovessero accadere in seguito all'utilizzazione di questo prodotto.

ACHTUNG

Um das Risiko eines Brandes, elektrisches Schlages oder einer Verletzung zu reduzieren:

- Verwenden Sie das Gerät niemals außen oder in der Nähe vom Wasser.
- Schützen Sie den Netzstecker und das Gerät vor Feuchtigkeit.
- Schauen Sie bitte niemals direkt in das Licht.

Überheizung können in eine reduzierte LED Lebensdauer resultieren. Um Überheudung zu vermeiden:

- Halten Sie das Gerät von direktem Sonnenlicht frei.
- Empfohlene Umgebungstemperatur: unter 25°C / 77°F.

Ökologische Bedenken und Entsorgung

Elektrische und elektronische Geräte enthalten Materialien, Komponenten und Substanzen, die Ihrer Umwelt und Gesundheit schaden können, wenn der Abfall nicht richtig entsorgt wird. Elektrische und elektronische Geräte sind mit einem wie unten dargestellten durchgestrichenen Mülltonnensymbol gekennzeichnet. Es zeigt an, dass elektrische und elektronische Geräte nicht mit dem normalen Haushaltsabfall entsorgt werden dürfen und separat gesammelt werden müssen.

- Inhaltliche Änderungen dieser Betriebsanleitung ohne vorherige Ankündigung vorbehalten.
- Hersteller und Lieferant übernehmen keine Haftung gegenüber dem Käufer oder Dritten für Schäden, Ausgaben, verlorene Einkünfte oder andere Ansprüche, die aus der Verwendung dieses Produkts erwachsen können.

ADVARSEL

For at reducere risikoen for brand, elektrisk stød eller skade:

- Anvend ikke produktet udendørs eller nær vand.
- Rør ikke ved stikket eller produktet med våde hænder.
- Kig ikke direkte på LED lysbåndet.

Overophedning kan resultere i reduceret levetid for lysdioderne.

- For at undgå overphedning:
 - Placer ikke produktet i direkte sollys.
 - Anbefalet temperatur: under 25°C / 77°F.

Fjern plasticposen før brugtagning.

Miljøhensyn og bortskaffelse
Elektrisk og elektronisk udstyr indeholder materialer, komponenter og stoffer, der kan være skadelige for menneskers sundhed og for miljøet, hvis kasseret elektrisk og elektronisk udstyr ikke håndteres korrekt. Elektrisk og elektronisk udstyr er mærket med nedenstående overkrydsede skraldespand. Den symboliserer, at elektrisk og elektronisk udstyr ikke må bortskaffes sammen med usorteret husholdningsaffald, men skal indsamles særskilt. Alle kommuner har etableret indsamlingssteder eller bliver afhentet direkte fra husholdningerne.

- Indholdet i denne manual kan ændres uden varsel.
- Producenten og leverandørerne kan ikke gøres ansvarlige over for dig eller nogen anden person for skader, udgifter, mistet indtjening eller andre forhold, som skyldes brugen af dette produkt.